



## РУЧНАЯ БИГОВАЛЬНАЯ МАШИНА **BW-16**

---



---

РУКОВОДСТВО ПОЛЬЗОВАТЕЛЯ

Спасибо за то, что выбрали ручную биговальную машину BW-16. Биговщик предназначен для биговки полиграфической продукции из бумаг и картонов малыми тиражами. Станок не требует подключения к электрической сети, быстро перенастраивается на другой тип бумаги и размеры. Простота устройства делает аппарат надежным помощником при изготовлении небольшой партии сувенирной продукции.

## СОДЕРЖАНИЕ

Основные части .....	2
Установка .....	3
Порядок работы .....	3

## ОСНОВНЫЕ ЧАСТИ

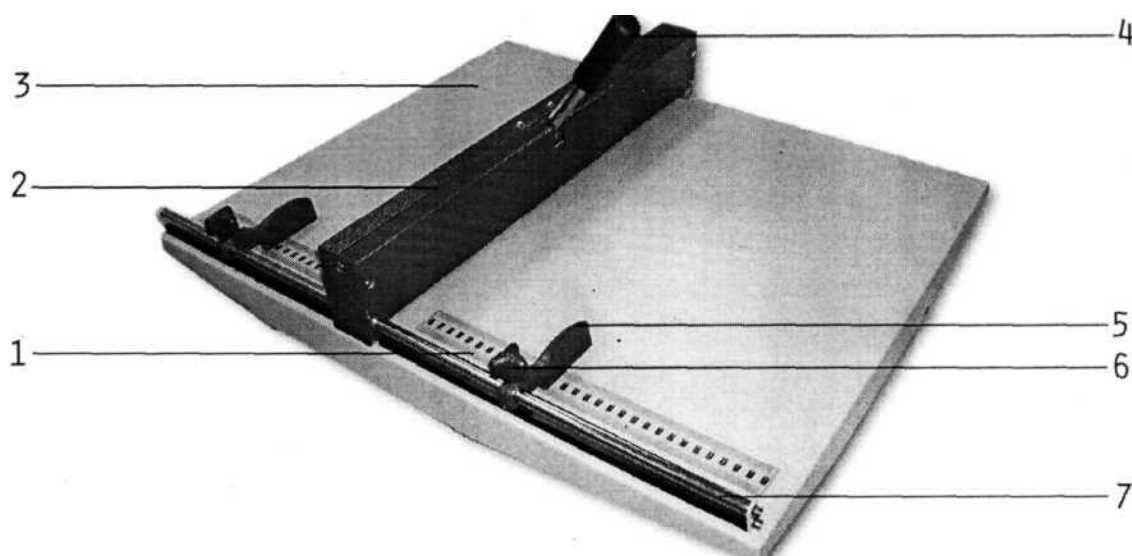

1. Позиционная линейка
2. Защитный кожух
3. Рабочий стол
4. Ручка
5. Подвижный боковой упор
6. Фиксатор подвижного бокового упора
7. Неподвижный боковой упор

## УСТАНОВКА

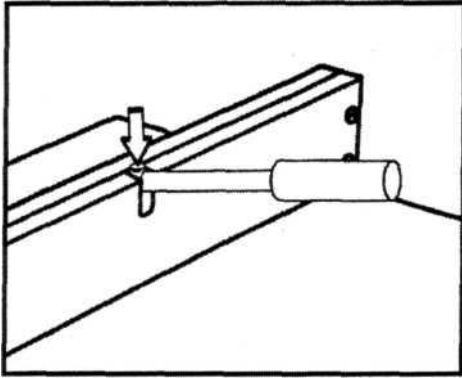

- Откройте упаковку, извлеките машину
- Достаньте ручку, упакованную в отдельный пакет
- Вставьте ручку в отверстие и заверните
- Зафиксируйте ручку винтом

## ПОРЯДОК РАБОТЫ

- В первую очередь определитесь с размером образца и положением сгиба. Если требуется наметить только один сгиб, установите правый боковой упор в соответствии с положением сгиба и зафиксируйте упор.
- Если требуется наметить два сгиба, то сначала установите и зафиксируйте правый боковой упор, затем установите и зафиксируйте левый.

**!** При перемещении боковых упоров, приподнимайте их над поверхностью рабочего стола и двигайте их по направляющему полозу без рывков во избежание повреждения устройства.

- После того, как боковые упоры зафиксированы, положите на рабочий стол лист бумаги, протолкните его в щель между кожухом биговального ножа и рабочим столом и придвиньте вплотную к заднему упору.
- Если требуется наметить только один сгиб, то выровняйте лист по правому упору, нажмите на ручку, верните ее в исходное положение и извлеките лист.
- Если требуется наметить два сгиба, то вначале выровняйте лист по правому упору, нажмите и верните в исходное положение ручку, затем выровняйте лист по левому упору, вторично нажмите и верните в исходное положение ручку и после этого извлеките лист.

### Основные характеристики:

Рабочая ширина	- 460 мм.
Ширина бига в комплекте	- 1,0 мм.
Макс. плотность на биговку	- 350 г/м <sup>2</sup>
Вес	- 10,00 кг
Габариты	- 600x495x125 мм.